



Electrolux

Gemüeschneidemaschinen TRS Vegetable Slicer - Variable Speed

Technisches Datenblatt

ARTIKEL # _____
MODELL # _____

NAME # _____

SIS # _____

AIA # _____



600472 (TRSYVV)

* NOT TRANSLATED *

Hauptmerkmale

- Leistung: 100 - 400 Mahlzeiten im Tischservice und bis 800 im Cateringservice.
- Mit Vorrichtungen für Würfel und Stäbchen (Pommes frites).
- Ergonomisches Design für Rechts- und Linkshänder, frontseitige Bedienung und verringerter Platzbedarf um die Maschine herum.
- Alle mit Lebensmitteln in Kontakt kommenden Teile sind ohne Werkzeug abnehmbar. Edelstahlfülltrichter, Edelstahlhebel und Schneidkammer sind geschirrspülmaschinenfest.
- Trichter leicht zur Reinigung abnehmbar.
- Gewinkelte Front.
- Hohe Entladezone ermöglicht den Einsatz von GN Behältern bis 200 mm.
- Kompletter Satz mit 32 Messern und Scheiben lieferbar.
- Impulsfunktion für schonendes Schneiden.
- Magnetisches Sicherheitssystem und Motorbremse, verhindert, dass die Maschine läuft, wenn die Schiebeplatte wegschwingt oder geöffnet ist.
- Automatischer Neustart der Maschine, wenn der 3/4-mondförmige Trichter aufgesetzt ist.
- Dauerbetrieb.
- [NOT TRANSLATED]

Konstruktion

- Alle Messer (auf Anfrage lieferbar) sind aus Edelstahl und geschirrspülmaschinenfest.
- Asynchroner, gewerblicher Motor für starke Beanspruchung und Langlebigkeit.
- Variable Geschwindigkeit (140 bis 750 U.p.M.).
- Kompaktes Design.
- Füllarm und Trichter ganz aus Edelstahl. Motorgehäuse aus Aluminium.
- 500 W.
- Verbessertes Belüftungssystem für den reibungslosen Einsatz bei starker Beanspruchung.
- Verbesserte Sockelkonstruktion für mehr Standfestigkeit.
- Verbesserte Fixierung des Stößel im Langgemüsetrichter.

Genehmigung: _____



Electrolux

Gemüeschneidemaschinen
TRS Vegetable Slicer - Variable Speed

Serienmäßiges Zubehör

- 1 St. Auswurfscheibe PNC 653772

Optionales Zubehör

- Edelstahl Juliennescheibe mit S-Kingen 4x4 mm PNC 650077
- Edelstahl Juliennescheibe mit S-Kingen 6x6 mm (kann auch für Chips verwendet werden) PNC 650078
- Edelstahl Juliennescheibe mit S-Kingen 8x8 mm (kann auch für Chips verwendet werden) PNC 650079
- Edelstahl Juliennescheibe mit S-Kingen 10x10 mm (kann auch für Chips verwendet werden) PNC 650080
- Edelstahl Schneidscheibe mit S-Kingen 0,6 mm PNC 650081
- Edelstahl Schneidscheibe mit S-Kingen 1 mm PNC 650082
- Edelstahl Schneidscheibe mit S-Kingen 2 mm PNC 650083
- Edelstahl Schneidscheibe mit S-Kingen 3 mm PNC 650084
- Edelstahl Schneidscheibe mit S-Kingen 4 mm PNC 650085
- Edelstahl Schneidscheibe mit S-Kingen 5 mm PNC 650086
- Edelstahl Schneidscheibe mit S-Kingen 6 mm PNC 650087
- Edelstahl Schneidscheibe mit S-Kingen 8 mm PNC 650088
- Edelstahl Scheibe mit Wellenschliff S-Kingen 2 mm PNC 650089
- Edelstahl Scheibe mit Wellenschliff S-Kingen 3 mm PNC 650090
- Edelstahl Scheibe mit Wellenschliff S-Kingen 6 mm PNC 650091
- Bistrot Pack-set stainless steel discs (C2S-2mm slicing disc, C5S-5mm slicing disc, J2X-2mm grating disc) PNC 650092
- Gastronomy Pack-set stainless steel discs (C2S-2mm slicing disc, C5S-5mm slicing disc, J2X-2mm grating disc, AS4X-4x4mm shredding disc, C10PS-10mm presser/slicer, MT10T-10x10mm dicing grid) PNC 650093
- Edelstahl Juliennescheibe mit S-Kingen 2x8 mm PNC 650158
- Edelstahl Juliennescheibe mit S-Kingen 2x10 mm PNC 650159
- Edelstahl Druck/Schneidscheibe mit S-Kingen (balanciert) 10 mm (kann in Verbindung mit Würfelgatter verwendet werden) PNC 650160
- Edelstahl Druck/Schneidscheibe mit S-Kingen (balanciert) 12 mm (kann in Verbindung mit Würfelgatter verwendet werden) PNC 650161
- Edelstahl Druck/Schneidscheibe mit Wellenschliff S-Kingen (balanciert) 8 mm (kann in Verbindung mit Würfelgatter verwendet werden) PNC 650162
- Edelstahl Druck/Schneidscheibe mit Wellenschliff S-Kingen (balanciert) 10 mm (kann in Verbindung mit Würfelgatter verwendet werden) PNC 650164
- Edelstahl Druck/Schneidscheibe mit S-Kingen (balanciert) 13 mm (kann in Verbindung mit Würfelgatter verwendet werden) PNC 650165
- Edelstahl Juliennescheibe mit S-Kingen 2x2 mm PNC 650166
- Edelstahl Juliennescheibe mit S-Kingen 3x3 mm PNC 650167
- Set of 4 stainless steel discs (C2S-2mm and C5S-5mm slicing disc, J2X-2mm and J7X-7mm grating disc) PNC 650178
- Set of 7 stainless steel discs (C2S-2mm slicing disc, C5S-5mm slicing disc, J2X-2mm, J7X-7mm grating disc, AS4X-4x4mm shredding disc, C10PSB-10mm presser/slicer, MT10T-10x10mm dicing grid) PNC 650179
- Arbeitstisch aus Edelstahl mit Klappborden und Scheibenregal für TRS und TR200 und TR210 Tischmodelle PNC 653283
- Würfelgatter 5x5 mm - spülmaschinenfest PNC 653566
- Würfelgatter 8x8 mm - spülmaschinenfest PNC 653567
- Würfelgatter 10x10 mm - spülmaschinenfest PNC 653568
- Würfelgatter 12x12 mm - spülmaschinenfest PNC 653569
- Würfelgatter 20x20 mm - spülmaschinenfest PNC 653570
- Pommes-Frites-Gatter 6mm - spülmaschinenfest PNC 653571
- Pommes-Frites-Gatter 8mm - spülmaschinenfest PNC 653572
- Pommes-Frites-Gatter 10 mm - spülmaschinenfest PNC 653573
- Reibscheibe 2 mm - spülmaschinenfest PNC 653773
- Reibscheibe 3 mm - spülmaschinenfest PNC 653774
- Reibscheibe 4 mm - spülmaschinenfest PNC 653775
- Reibscheibe 7 mm - spülmaschinenfest PNC 653776
- Reibscheibe 9 mm - spülmaschinenfest PNC 653777
- Reibscheibe K für Kartoffeln und Brot - spülmaschinenfest PNC 653778
- Reibscheibe P für Hartkäse - spülmaschinenfest PNC 653779

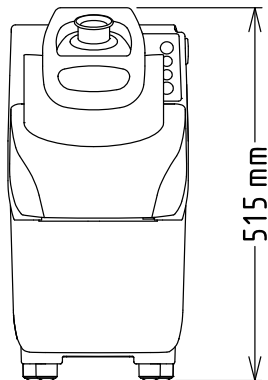
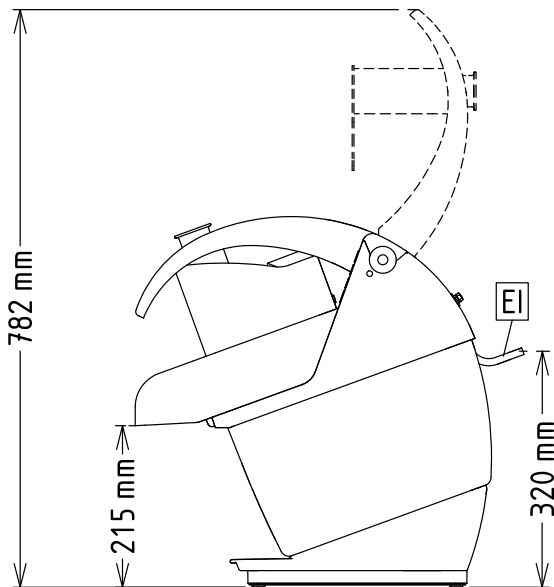
Front

Seite

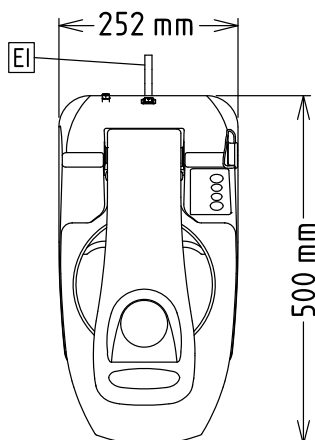
EI = Elektroanschluss

oben

Elektrisch

Netzspannung:	
600472 (TRSYVV)	220-240 V/1N ph/50/60 Hz
Anschlusswert:	0.5 kW
Gesamt-Watt	0.5 kW

Kapazität:

Leistung (bis):	550 - kg/h
------------------------	------------

Schlüsselinformation

Außenabmessungen, Länge:	252 mm
Außenabmessungen, Höhe:	515 mm
Außenabmessungen, Tiefe:	500 mm
Versandgewicht:	24 kg